

Series 12 DC. 24 V.



5443 kg. çekme kapasiteli endüstriyel vinç.

- 12 volt ve 24 volt seçeneklerine sahip güvenilir yüksek torklu series wound elektrikli motor.
- SAE J706-standartlarına uyumlu disk fren uzun süreli kullanımlar için tasarlanmıştır.
- 32' (10 m) Endüstriyel Uzaktan Kumanda
- Daha hızlı sarım için yüksek dişli oranı
- Su geçirmez endüstriyel kontaktör, kontrol kutusu
- Termal koruma cihazı motoru aşırı ısınmadan korur
- Çelik halat, halat yönlendirici ve halat gerdirme kiti ayrı satılır.

PN 30290 24V

24V.DC ÖZELLİKLERİ

Parça Numarası: 30290 24V.

Çekme Kapasitesi: 12000 lbs (5443 kgs)

Tambur Silindir Çapı: 4.0 in (102mm)

Tambur Flanş Çapı: 8.24 in (209mm)

Flanşlar Arası Mesafe: 9.95 in (253mm)

Tavsiye Edilen Maksimum Halat Çapı: 1/2 in (12.7mm)

Tavsiye Edilen Minimum Halat Kopma Noktası: 20400 lbf (9253 kgf)

Ağırlık - 30290: 101.0 lb (45.8 kg)

Görev Çevrimi (intermittent per SAE J706 section 6.2) - 30289: 55 ft (16.8 m)

Eurowinch Otomotiv LTD ŞTİ

Üçevler Mahallesi Nilüfer Ticaret Merkezi 69. Sok. No :15 Nilüfer 16120 Bursa - TÜRKİYE Tel:+90 224 211 38 42 Fax: +90 224 211 28 87
Web :www.argevinc.com.tr E-mail: info@argevinc.com.tr Çekirge V.D: 381 031 99 82 Tic.Sic.No: 55395 Mersis No : 0381031998200015

ÖZELLİKLER DEVAMI....**Görev Çevrimi (intermittent per SAE J706 section 6.2) - 30290:** 60 ft (18.3 m)**Montaj Cıvata Torku:** 35 - 40 ft*lb (47 - 54 N*m)**Maksimum Halat Katmanı:** 4 (with 7/16" rope)**Dişli Oranı - 30290:** 261:1**Fren Tipi:** Disk**Kontaktör/Kumanda Tipi:** Endüstriyel Kontaktör 33' (10m)**Standartlara Uygunluk:**

SAE J706

CE Machinery Directive 98/37/EC and 2006/42/EC

CE Electromagnetic Compatibility 2004/108/EC

AKSESUARLAR**Halat Gerdirme Kiti 10":** PN 31149**Halat Yönlendirici Black 10":** PN 24336**Halat Yönlendirici Chrome 10":** PN 30859**Mekanik Manuel Kol:** PN 38316**Havalı Manuel Kol:** PN 71370**Çelik Halat 7/16"x100' EIPS:** PN 23678**24V PERFORMANS TESTİ - 7/16" (11.1 mm) çap halat**

Tambur Katmanı	Çekme Gücü *			Yüksüz Sarım Hızı		Tambur Kapasitesi	
	lbf	kgf	kN	ft/min	m/min	ft	m
1	12000	5443	53.4	18.1	5.5	23	7.0
2	10024	4547	44.6	21.6	6.6	51	15.5
3	8606	3904	38.3	25.2	7.7	84	25.6
4	7540	3420	33.5	28.7	8.7	121	36.9

* Verilen çekme gücü değerleri asla aşılmamalıdır. Kapasite limitleyici kullanılması tavsiye edilir.

24V 1. KATMAN PERFORMANSI

Çekme Gücü		Motor Akımı	Sarım Hızı		Görev Çevrimi
lbf	kgf	Amps	ft/min	m/min	min/10min
0	0	49.0	18.1	5.5	5.6
2000	907	91.0	15.4	4.7	2.4
4000	1814	125.0	12.2	3.7	1.6
6000	2722	160.0	10.5	3.2	1.2
8000	3629	189.0	9.3	2.8	1.0
10000	4536	226.0	7.9	2.4	0.8
12000	5443	249.0	7.0	2.1	0.8

Eurowinch Otomotiv LTD ŞTİÜçevler Mahallesi Nilüfer Ticaret Merkezi 69. Sok. No :15 Nilüfer 16120 Bursa - TÜRKİYE Tel:+90 224 211 38 42 Fax: +90 224 211 28 87
Web :www.argevinc.com.tr E-mail: info@argevinc.com.tr Çekirge V.D: 381 031 99 82 Tic.Sic.No: 55395 Mersis No : 0381031998200015

TEKNİK ÇİZİM

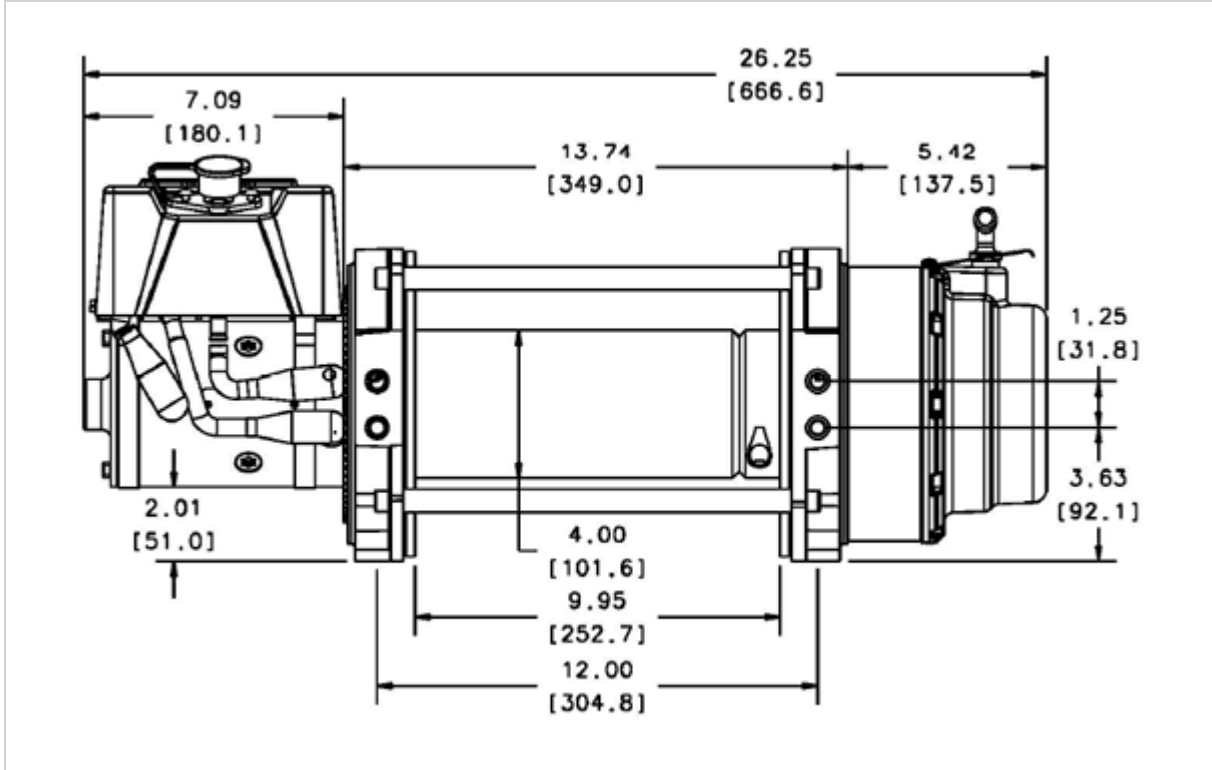

Eurowinch Otomotiv LTD ŞTİ

Üçevler Mahallesi Nilüfer Ticaret Merkezi 69. Sok. No :15 Nilüfer 16120 Bursa - TÜRKİYE Tel:+90 224 211 38 42 Fax: +90 224 211 28 87
Web :www.argevinc.com.tr E-mail: info@argevinc.com.tr Çekirge V.D: 381 031 99 82 Tic.Sic.No: 55395 Mersis No : 0381031998200015