



Series 18 DC

Tek halatta 8165 kg. çekme kapasitesi

- 12 volt ve 24 volt seçeneklerine sahip güvenilir yüksek torklu series wound elektrikli motor.
- SAE J706-standartlarına uyumlu disk fren uzun süreli kullanımlar için tasarlanmıştır.
- 32' (10 m) Endüstriyel Uzaktan Kumanda
- Daha hızlı sarım için yüksek dişli oranı
- Su geçirmez endüstriyel kontaktör, kontrol kutusu
- Termal koruma cihazı motoru aşırı ısınmadan korur
- Çelik halat, halat yönlendirici ve halat gerdirme kiti ayrı satılır.

18 DC ÖZELLİKLERİ

Parça Numarası: 72005 - 24 Volt

Çekme Kapasitesi: 18000 lbf (8165 kgf)

Tambur Silindir Çapı: 4.0 in (102 mm)

Tambur Flanş Çapı: 8.24 in (209 mm)

Flanşlar Arası Mesafe: 9.95 in (253 mm)

Tavsiye Edilen Maksimum Halat Çapı: 1/2 in (12.7 mm)

Tavsiye Edilen Minimum Halat Kopma Noktası: 26600 lbf (12066 kgf)

Ağırlık: 103.0 lbs (46.7 kg)

Görev Çevrimi (intermittent per SAE J706 section 6.2): 40 ft (12.2 m)

Montaj Cıvata Torku: 35 - 40 ft*lbf (47 - 54 N*m)

Maksimum Halat Katmanı: 3 (with 1/2" çap halat)

Dişli Oranı: 315:1

Eurowinch Otomotiv LTD ŞTİ

Üçevler Mahallesi Nilüfer Ticaret Merkezi 69. Sok. No :15 Nilüfer 16120 Bursa - TÜRKİYE Tel:+90 224 211 38 42 Fax: +90 224 211 28 87
Web :www.argevinc.com.tr E-mail: info@argevinc.com.tr Çekirge V.D: 381 031 99 82 Tic.Sic.No: 55395 Mersis No : 0381031998200015



GO PREPARED™



Fren Tipi: Disk

Kontaktör/Kumanda Tipi : Endüstriyel 33' (10m) kablolu uzaktan kumanda

Standartlara Uygunluk:

SAE J706

CE Machinery Directive 98/37/EC and 2006/42/EC

CE Electromagnetic Compatibility 2004/108/EC

AKSESUARLAR

Halat Gerdirme Kiti 10'': PN 31149

Halat Yönlendirici Black 10'': PN 24336

Halat Yönlendirici Chrome 10'': PN 30859

Mekanik Manuel Kol: PN 38316

Havalı Manuel Kol: PN 71370

Çelik Halat 1/2"x75' EIPS: PN 77534

24V PERFORMANS TESTİ - 1/2" (12.7 mm) çap halat

Tambur Katmanı	Çekme Gücü*			Yüksüz Sarım Hızı		Tambur Kapasitesi	
	lbf	kgf	kN	ft/min	m/min	ft	m
1	18000	8165	80.1	18.5	5.6	20	6.1
2	14727	6680	65.5	22.2	6.8	45	13.7
3	12462	5653	55.4	26.7	8.1	75	22.9

* Verilen çekme kapasitesi değerleri asla aşılmamalıdır. Kapasite limitleyici kullanılması tavsiye edilir.

24V 1. KATMAN PERFORMANSI

Çekme Gücü		Motor Akımı	Sarım Hızı		Görev Çevrimi
lbf	kgf	Amps	ft/min	m/min	min/10min
0	0	58.1	18.5	5.6	4.3
3000	1361	104.0	11.0	3.4	2.0
6000	2722	137.8	8.6	2.6	1.5
9000	4082	169.4	7.1	2.2	1.2
12000	5443	209.7	6.0	1.8	0.9
15000	6804	253.2	4.9	1.5	0.7
18000	8165	278.2	4.6	1.4	0.7

Eurowinch Otomotiv LTD ŞTİ

Üçevler Mahallesi Nilüfer Ticaret Merkezi 69. Sok. No :15 Nilüfer 16120 Bursa - TÜRKİYE Tel:+90 224 211 38 42 Fax: +90 224 211 28 87
Web :www.argevinc.com.tr E-mail: info@argevinc.com.tr Çekirge V.D: 381 031 99 82 Tic.Sic.No: 55395 Mersis No : 0381031998200015



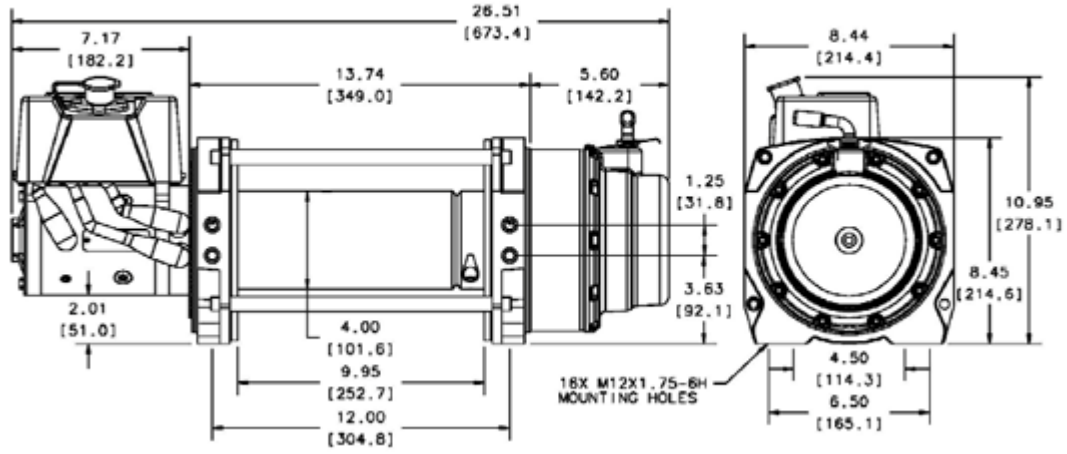

Eurowinch Otomotiv LTD ŞTİ

Üçevler Mahallesi Nilüfer Ticaret Merkezi 69. Sok. No :15 Nilüfer 16120 Bursa - TÜRKİYE Tel:+90 224 211 38 42 Fax: +90 224 211 28 87
Web :www.argevinc.com.tr E-mail: info@argevinc.com.tr Çekirge V.D: 381 031 99 82 Tic.Sic.No: 55395 Mersis No : 0381031998200015