

Endüstriyel Hidrolik Vinçler: Series 15



Series 15 HY

Çekici, Kurtarıcı ve Römork Uygulamalarında mükemmel fayda sağlar.

- Çekme kapasitesi 15.000 lbf (6800 Kg.) tek hatta.
- Sertleştirilmiş özel çelikten imal iki-kademeli planet dişli sistemi tek hatta daha hızlı çekme sağlar.
- 36:1 dişli oranı hızlı çekme işlemi sağlar.
- Ağır çalışma koşullarına uygun otomatik disk fren sistemi güvenilir çalışma sağlar.
- CE onaylıdır ve SAE J 706 Fren standartlarını sağlar.
- Çelik halat, kurt ağız (roller) ve halat baskı aparatı ayrı olarak satılır.

Series 15 HY Özellikler/Ürün Kodları

Ürün Kodu: 65931

Nominal Çekme Kuvveti: 15.000Lbf. (6.800 Kgf.)

Tambur Çapı: 4.00 in. (102 mm.)

Tambur Flanş Çapı: 8.24 in. (209 mm.)

Flanşlar Arası Mesafe: 9.95 in. (253 mm.)

Tavsiye Edilen Maksimum Çelik Halat Çapı: 1/2 in. (12.7 mm.)

Tavsiye Edilen Minimum Halat Kopma Mukavemeti: 26.600Lbf. (12066 Kgf.)

Yaklaşık Ambalajlı Ağırlığı: 83.0 Lb. (37.6 Kg.)

SAE J 706 Bölüm 6.2 Uyarınca Aralıksız Çalışma Döngüsü: 932 ft. (284 m.)

Cıvata Montaj Torku : 35-40 ft*Lbf. (47-54 N*m)

Çelik Halat Maksimum Sarım Sayısı: 3 (1/2 in.çelik halat ile) (12,7 mm. çelik halat ile)

Dişli Oranı: 36:1

Fren Tipi: Diskli

Eurowinch Otomotiv LTD ŞTİ

Üçevler Mahallesi Nilüfer Ticaret Merkezi 69. Sok. No :15 Nilüfer 16120 Bursa - TÜRKİYE Tel:+90 224 211 38 42 Fax: +90 224 211 28 87
Web :www.argevinc.com.tr E-mail: info@argevinc.com.tr Çekirge V.D: 381 031 99 82 Tic.Sic.No: 55395 Mersis No : 0381031998200015



G O P R E P A R E D ™



Karşılıdığı Standartlar

SAE J 706

CE Makine Direktifleri 98/37/EC ve 2006/42/EC

AKSESUARLAR:

Halat Baskı Aparatı 10" : Ürün Kodu 31149

Siyah Roller (Kurt Ağız) 10" : Ürün Kodu 24336

Krom Roller (Kurt Ağız) 10" : Ürün Kodu 30859

Mekanik Manuel Kol: Ürün Kodu 38316

Pinömatik Manuel Kol: Ürün Kodu 71370

Çelik Halat Kanca ile Takım: 1/2 in. 75 ft. (Çap:12,7 mm. Uzunluk: 22 m.)

SARIM PERFORMANS VERİLERİ (1/2 in.çap. 12,7 mm. çap)

Tambur Sarım	Çekme Kuvveti Kgf.	Hidrolik 10 GPM Hızda metre/dakika	Hidrolik 15 GPM Hızda metre/dakika	Tambur Kapasitesi m.
1	6804	3,9	5,8	6,40
2	5567	4,8	7,0	14,00
3	4711	5,6	8,3	22,90

1.SARIM PERFORMANS VERİLERİ

Çekme Kuvveti Kgf.	Basınç Akışı Hidrolik 10 GPM		Basınç Akışı 15 GPM		Çalışma Döngüsü Min/10 Min
	PSİ	BAR	PSİ	BAR	
0	218	15,0	362	25,0	N/A
1361	547	37,7	664	45,8	N/A
2722	904	62,3	1003	69,2	N/A
4082	1279	88,2	1379	95,1	N/A
5443	1672	115,3	1790	123,4	N/A
6804	2150	148,2	2200	151,7	N/A

Eurowinch Otomotiv LTD ŞTİ

Üçevler Mahallesi Nilüfer Ticaret Merkezi 69. Sok. No :15 Nilüfer 16120 Bursa - TÜRKİYE Tel:+90 224 211 38 42 Fax: +90 224 211 28 87
Web :www.argevinc.com.tr E-mail: info@argevinc.com.tr Çekirge V.D: 381 031 99 82 Tic.Sic.No: 55395 Mersis No : 0381031998200015





GO PREPARED™



TEKNİK RESİM:

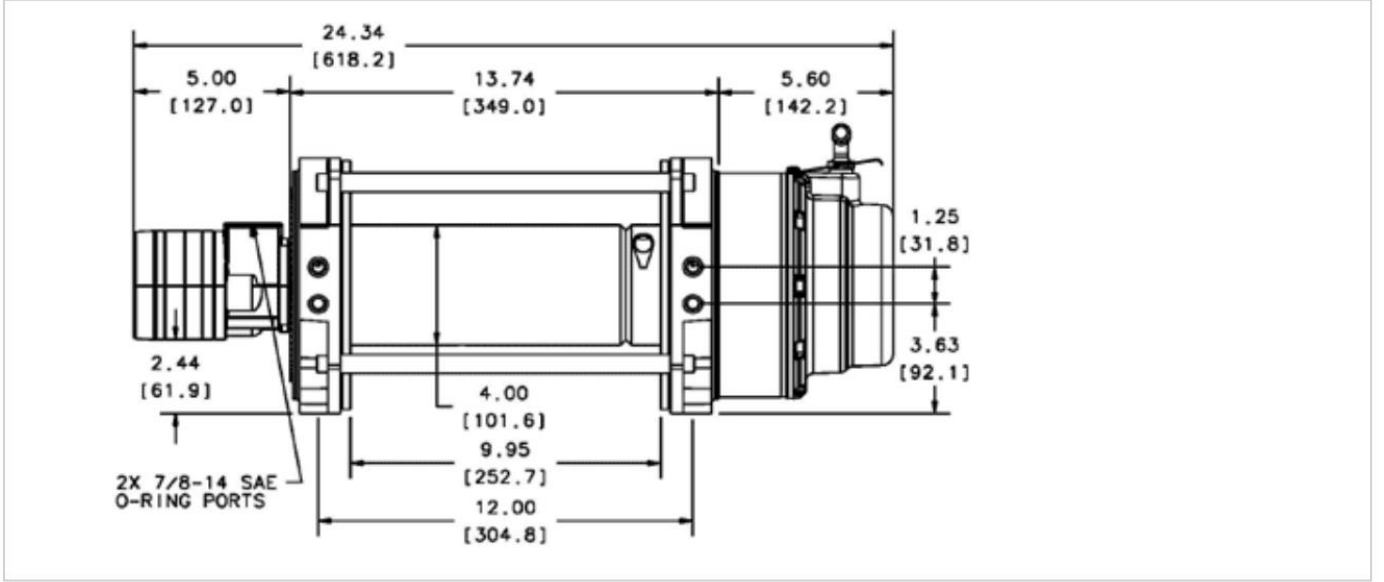

Eurowinch Otomotiv LTD ŞTİ

Üçevler Mahallesi Nilüfer Ticaret Merkezi 69. Sok. No :15 Nilüfer 16120 Bursa - TÜRKİYE Tel:+90 224 211 38 42 Fax: +90 224 211 28 87
Web :www.argevinc.com.tr E-mail: info@argevinc.com.tr Çekirge V.D: 381 031 99 82 Tic.Sic.No: 55395 Mersis No : 0381031998200015

