



WARN 9.5xp

En zorlu koşullar için hızlı, güçlü ve güvenilir.
En zorlu koşullarda en yüksek performansı verecek şekilde tasarlanmıştır.
Yüksek sarım hızı 4,310 kg çekme kapasitesi, ve dış etkenlere karşı dayanıklı kontrol kutusuyla 9.5xp zorlu yollarda sizin isteklerinizi karşılayacak şekilde tasarlanmıştır.

- Series-wound vinç motoru güçlü ve güvenilirdir.
- İleri seviye vinç sızdırmazlığı ile su geçirmezlik sağlanır
- Güçlü fren sistemi operatörün vinç üzerinde mutlak kontrol kurmasına olanak tanır.
- Geliştirilmiş kontrol kutusu uzun çevrim sürelerinin ve zorlu yüklerin üstesinden gelecek şekilde tasarlanmıştır.
- 3-Aşama planet dişli sistemi ile hızlı kusursuz ve güvenilir vinç operasyonu mümkündür.
- Ayrı kontrol kutusu ile farklı montaj opsiyonları mümkündür.
- Kablolulu ve kablosuz uzaktan kumanda sete dahildir.
- Korozyona dayanımı yüksek parlak toz boya ile kaplıdır.
- 100' (30m) çelik halatla gelir.

9.5XP ÖZELLİKLERİ

Vinç Modeli: 9.5xp

Parça Numarası: 86500 (çelik halat, CE)

Çekme gücü: 9,500 lbs., (4310 kgs.) single-line

Motor: 12V 6 hp (4.48kw), Yüksek çıkışlı paralel series wound

Elektrik kontrolleri: Kontrol kutusu

Uzaktan Kumanda: (3.7m) kablolu uzaktan kumanda

Dişli sistemi: 3-Aşama Planet

Dişli Oranı: 156:1

Manuel Kol: Sliding ring gear

Fren Sistemi: Automatic direct drive cone

Halat: Çelik - 100', 5/16" diameter (30m, 8mm çap.)

Halat Yönlendirici: Makara

Tavsiye edilen akü: 650 CCA minimum

Akü kabloları: 2 gauge, 72" (1.83m)

Boya: Astar üzerine parlak siyah toz boya

Tambur Çapı/Uzunluğu: 2.5"/9.0" (6.4cm/23cm)

Ağırlık: 87 lbs. (39.5 kgs)

12V DC PERFORMANS TESTİ

Çekme Gücü Lbs.(Kgs.)	Sarım Hızı FT./min(M/min.)	Motor Akımı	Katmana göre çekiş/Lbs(Kgs.)
0	38 (11.6)	70 amps	1/9500 (4313)
2000 (910)	16.8 (5.1)	175 amps	2/8650 (4927)
4000 (1810)	12.8 (3.9)	262 amps	3/7920 (3595)
6000 (2720)	10.1 (3.1)	335 amps	4/7400 (3359)
8000 (3630)	8.8 (2.7)	425 amps	5/6940 (3150)
9500 (4310)	7.6 (2.3)	480 amps	

Verilen performans değerlerinde 1. Katman baz alınmıştır.

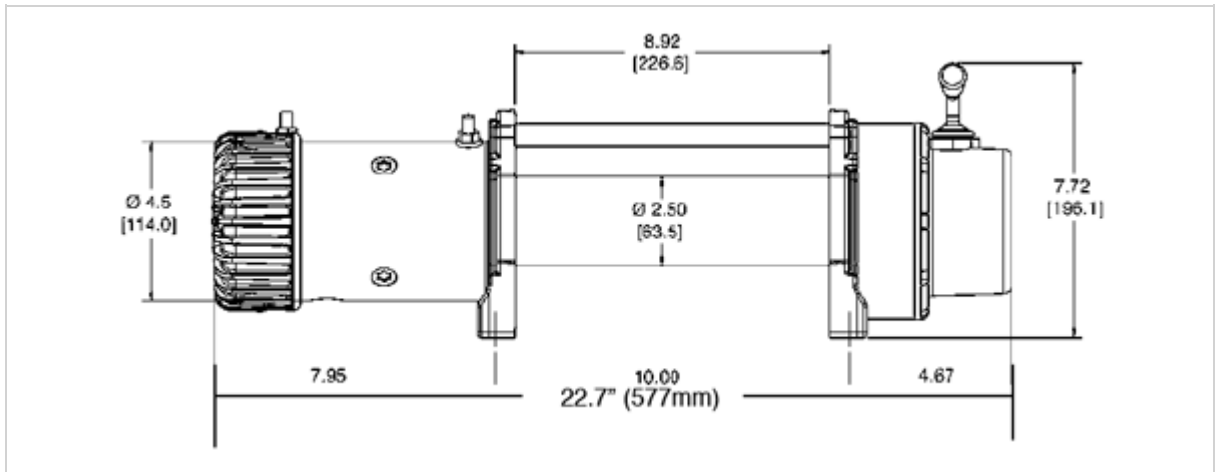

Vinç Ölçüleri: 22.7" L. x 6.3" D. x 7.7" H.
(577mm L. x 160mm D. x 196mm H.)

Bağlantı Ölçüleri: 10.0" x 4.5" (254mm x 114.3mm)

Eurowinch Otomotiv LTD ŞTİ

Üçevler Mahallesi Nilüfer Ticaret Merkezi 69. Sok. No :15 Nilüfer 16120 Bursa - TÜRKİYE Tel:+90 224 211 38 42 Fax: +90 224 211 28 87

